

Art.Nr. 100131-A Defender Achsen

Art.Nr. 100131-AF Defender Felgen

Art.Nr. 100132-A Wrangler Achsen

Art.Nr. 100132-AF Wrangler Felgen

## **Montageanleitung Vorder- und Hinterachse Bruder Defender und Wrangler**

### **Für die Montage der Achsen benötigt man:**

**- Schraubendreher Schlitz**

**- Schraubendreher Torx**

**- Sekundenkleber**

**Hinweise:** Die Teile sollten vor der Montage immer überprüft werden auf passgenauigkeit und leichtgängigkeit. Grand am besten mit einer Klinge entfernen sollten Löcher nicht passen einen scharfen Bohrer benutzen und mit der Hand das Loch nachstechen. Die Getriebemotoren sind nicht im Lieferumfang enthalten und müssen separat erworben werden. Verbaut werden sollten für viel kraft die Motoren mit 100 Umdrehungen – 200 Umdrehungen mittlere Kraft – 300 Umdrehungen leichte Kraft fährt aber noch gut durch das Gelände.

## Montage Hinterachse

In die Achsschenkel werden die Getriebemotoren mit den M1,6 Schrauben befestigt. Vorher sollte man die Kabel anlöten. Da die Motoren unterschiedlich drehen müssen sollte man auf die Polung achten. Der Federteller wird mit einem tropfen Sekundenkleber auf dem Achskörper verklebt.

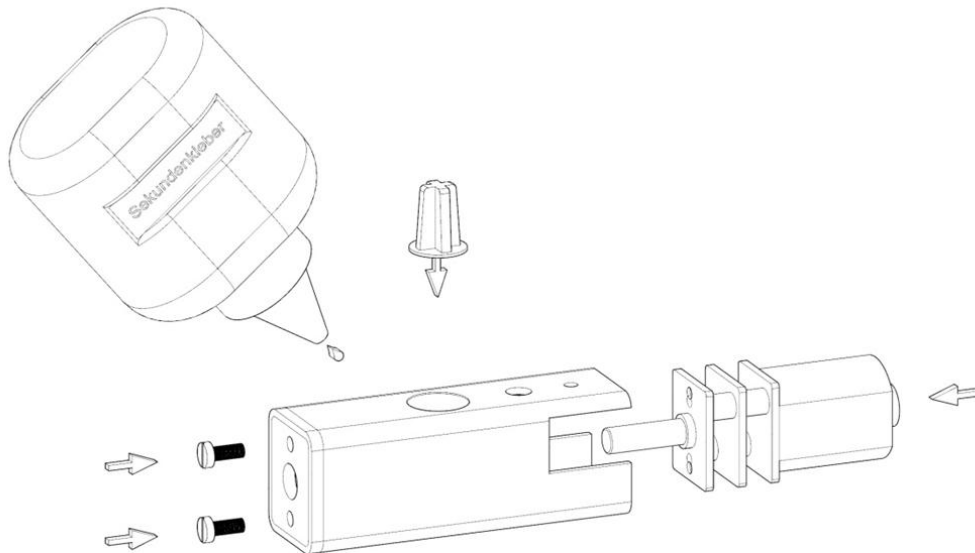

Die Kabel durch die Bohrungen schieben, anschließend die Achsen mit Hilfe des Verbinders zusammenschieben und mit den Torxschrauben verschrauben.

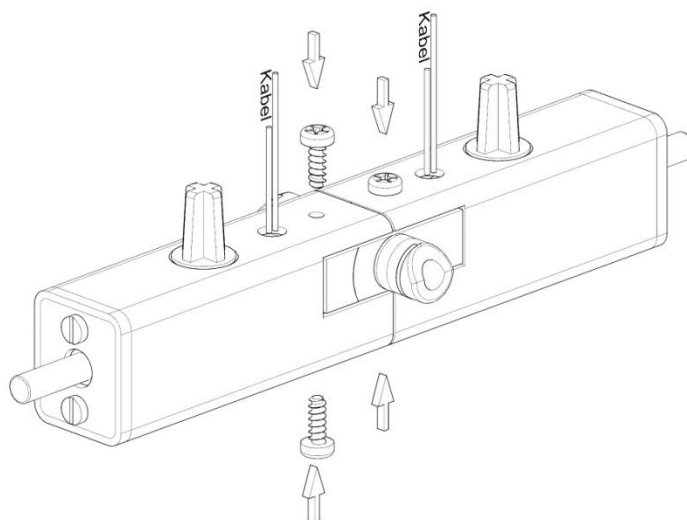

## Montage Vorderachse

In die Achsschenkel werden die Getriebemotoren mit den M1,6 Schrauben befestigt. Vorher sollte man die Kabel anlöten. Da die Motoren unterschiedlich drehen müssen sollte man auf die Polung achten. Die Kabel durch das Loch zur Lenkung hin durchführen und den Achskörper mit der Abdeckkappe verschrauben (Torx).

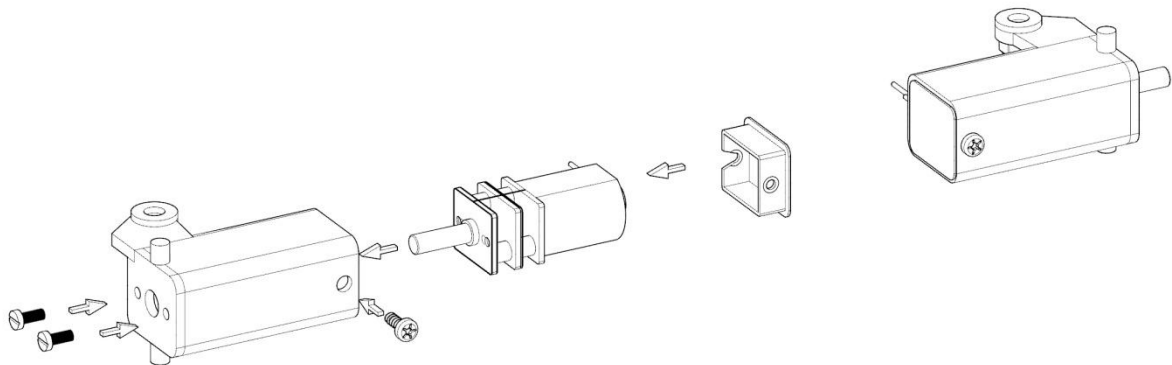

Die Druckteile nun zusammenstecken siehe Bild, die Aufnahmeplatte genau nach Anleitung einsetzen!

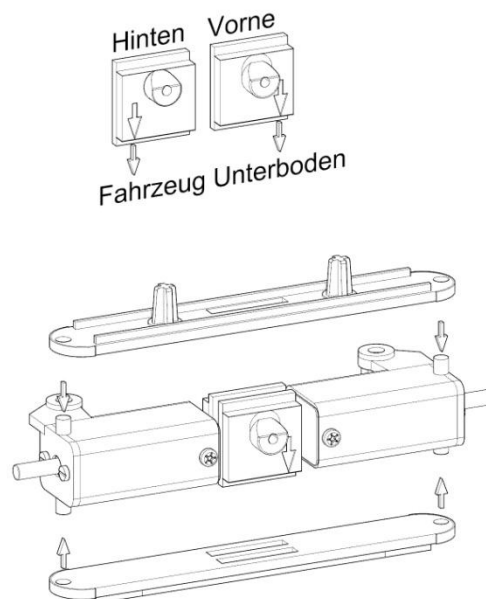

Die Achse sollte vor dem Verkleben auf Leichtgängigkeit kontrolliert werden. Tropfenweise vorsichtig verkleben mit Sekundenkleber.

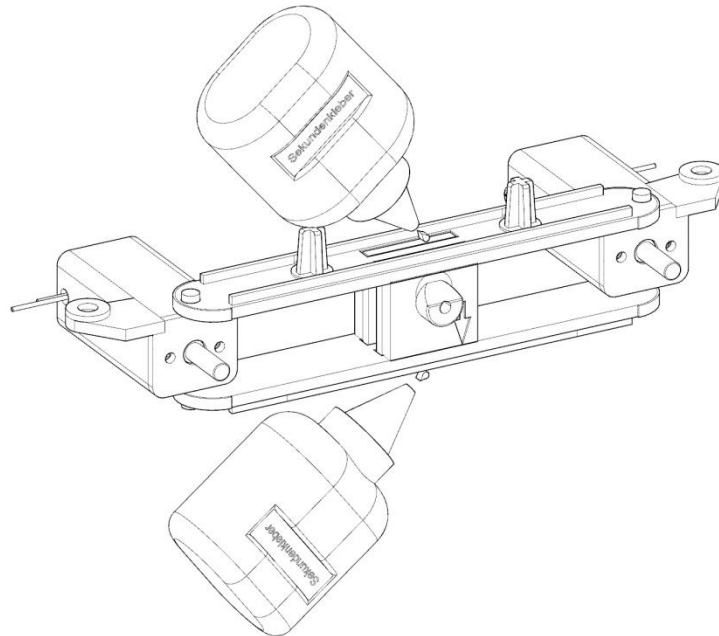

Die Lenkstange mit Hilfe der M3x10mm Schrauben und den Selbstsichernden Muttern verbinden. Ratsam ist da einmal festzuziehen und dann nach und nach die Mutter zu lösen bis die Achse leicht läuft.

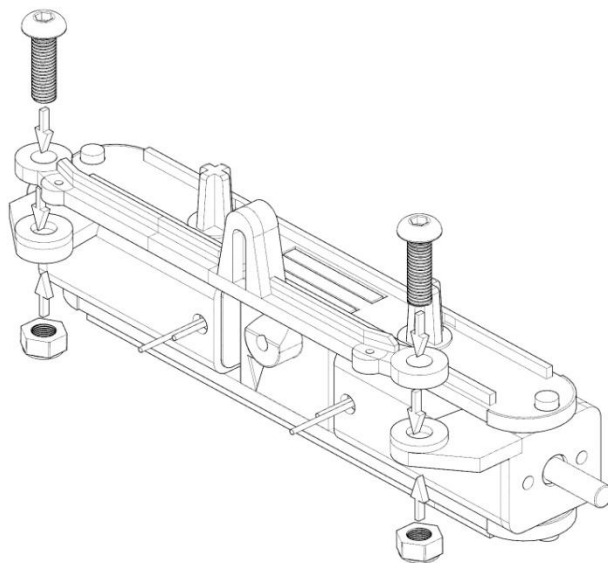

## **Montage der Felgen Optionales Zubehör**

Die Mutter in die vorgesehene Tasche setzen und die Madenschraube ein Stück in das Gewinde schrauben.

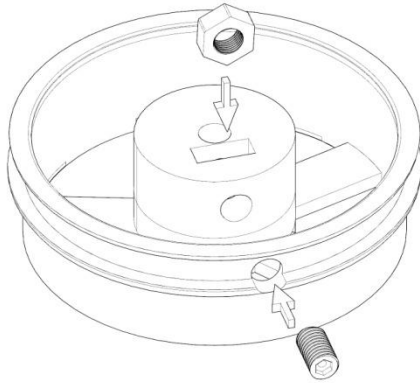

Felgen Ober- und Unterseite mit den Torxschrauben verbinden.

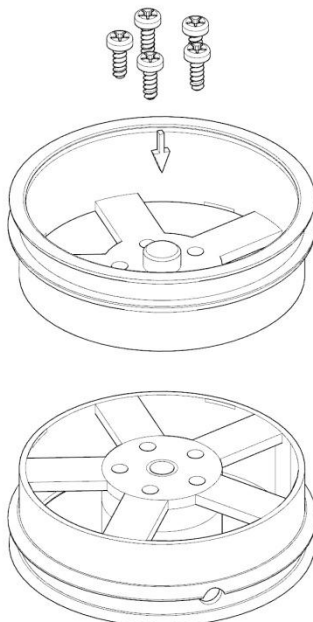

Für eine gute Verbindung der Felgen Außen eine Naht mit dünnflüssigen Sekundenkleber herstellen.

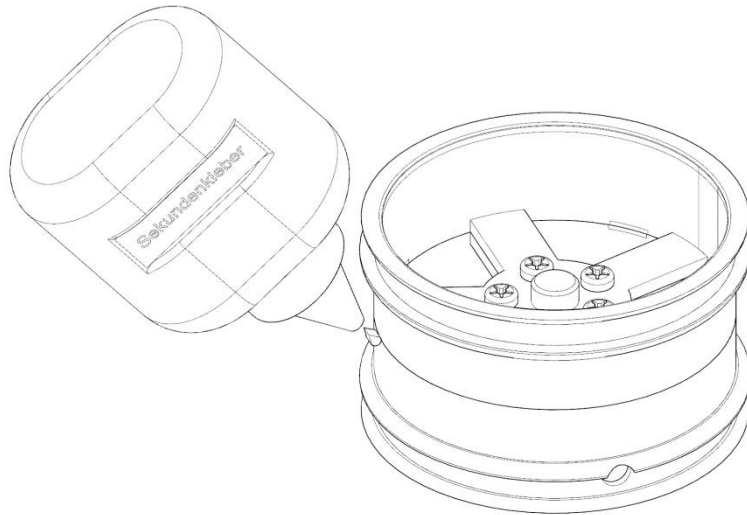

[www.harztec-modellbau.de](http://www.harztec-modellbau.de)  
[info@harztec-modellbau.de](mailto:info@harztec-modellbau.de)

Thorsten Harzmeier  
Richthofenstraße 7  
49356 Diepholz  
Tel. 05441/9959355  
Mobil. 0170/2474594

Bruder Wrangler und Defender Montagebilder zur Unterstützung der Montage

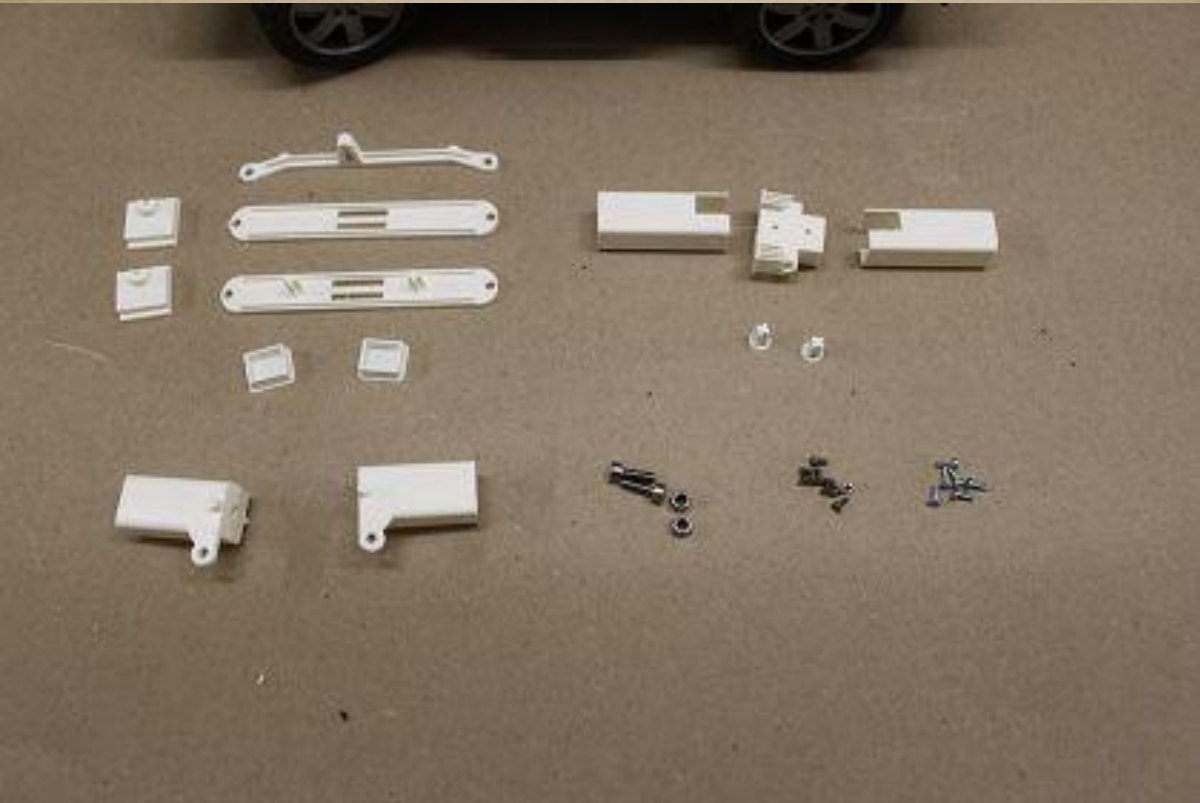

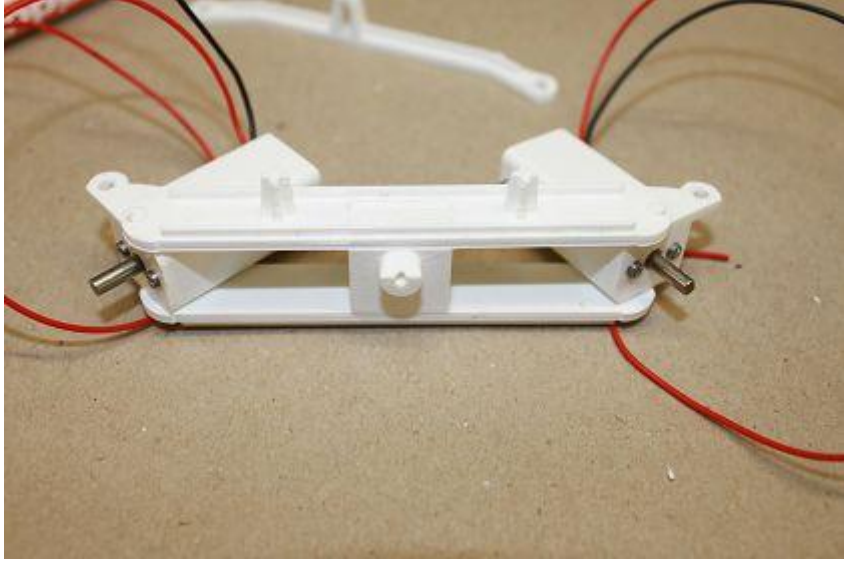
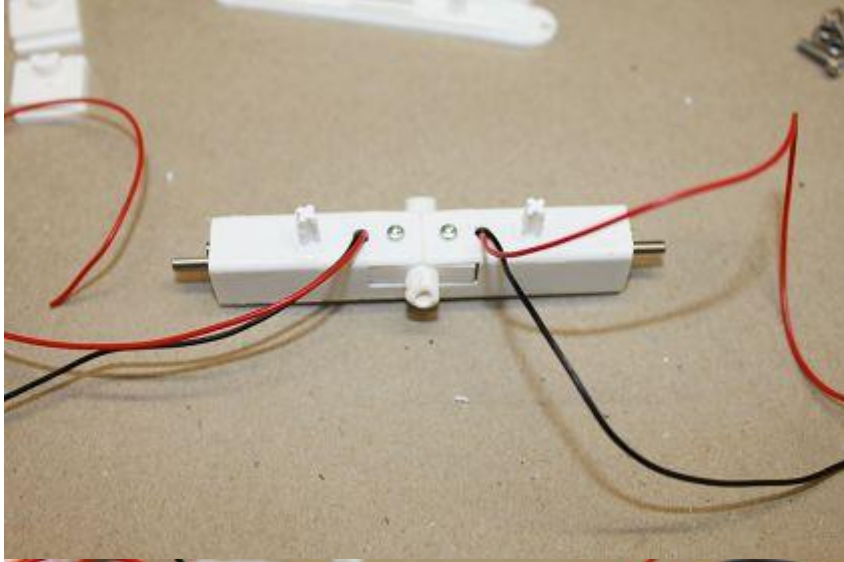
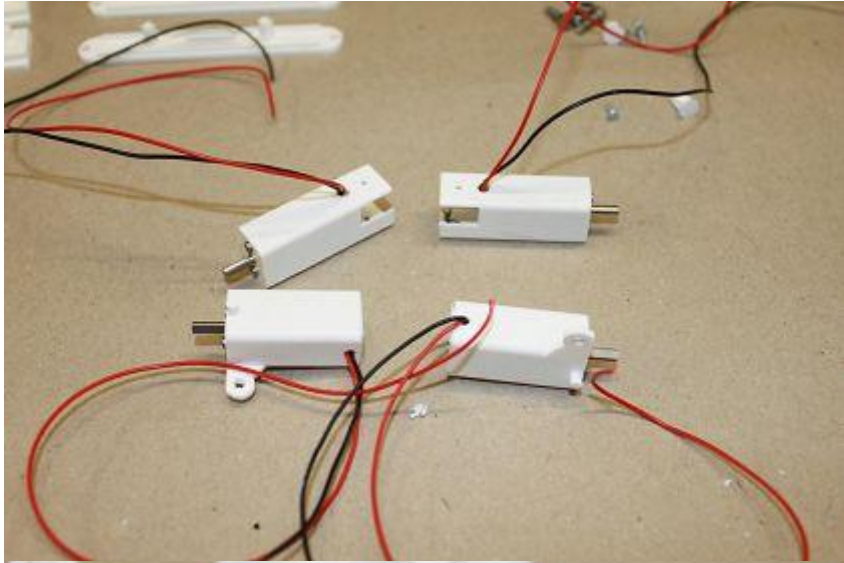



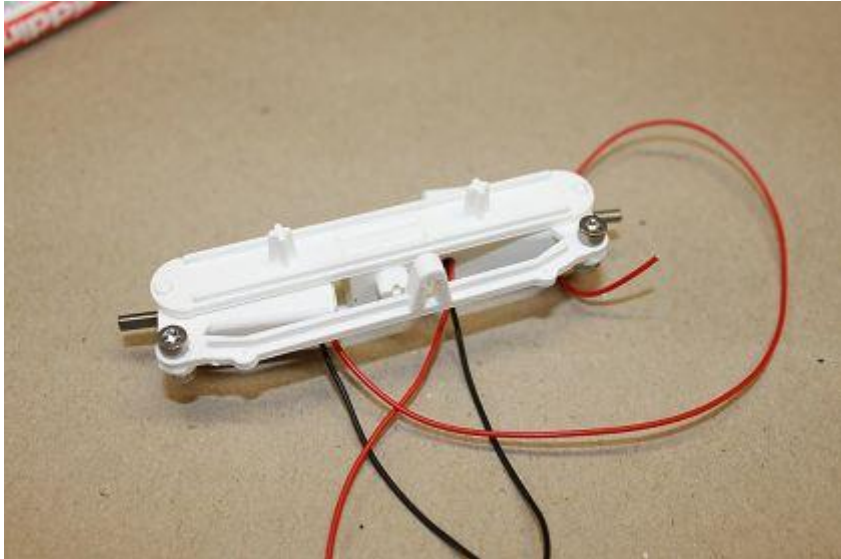

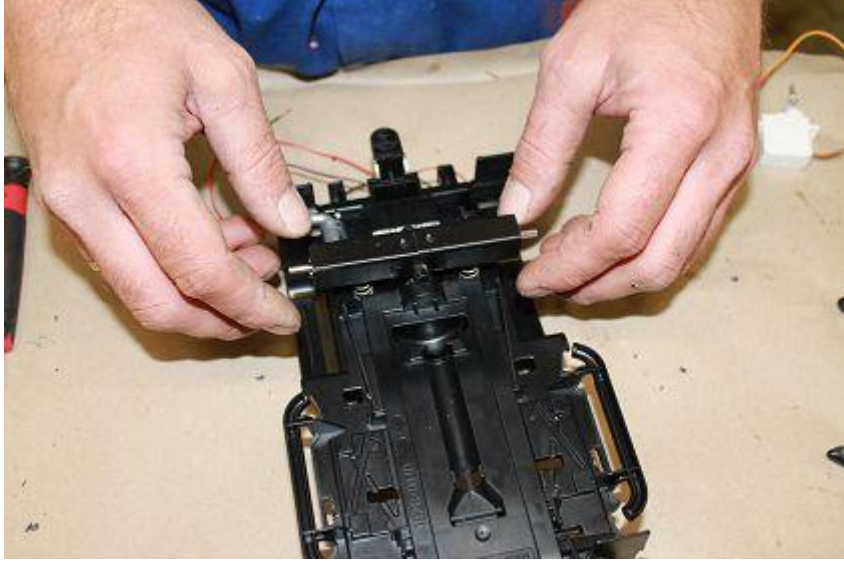
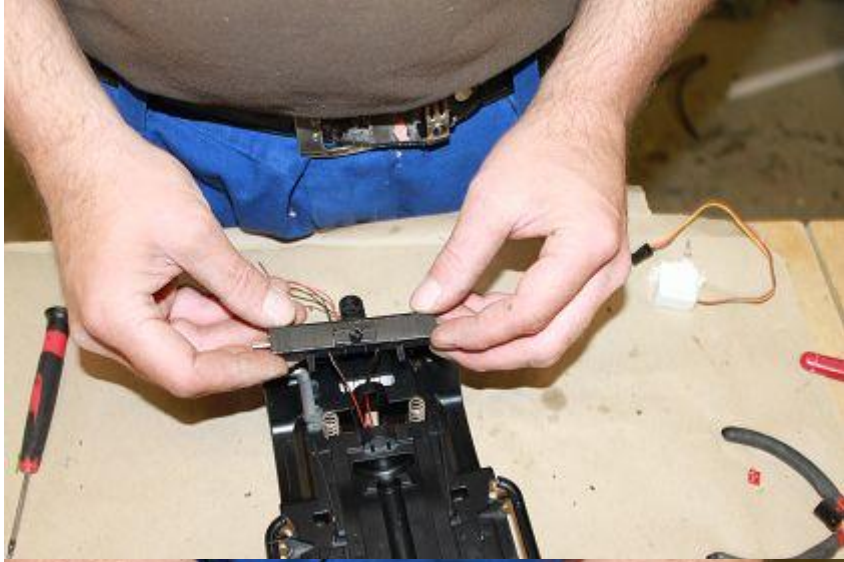

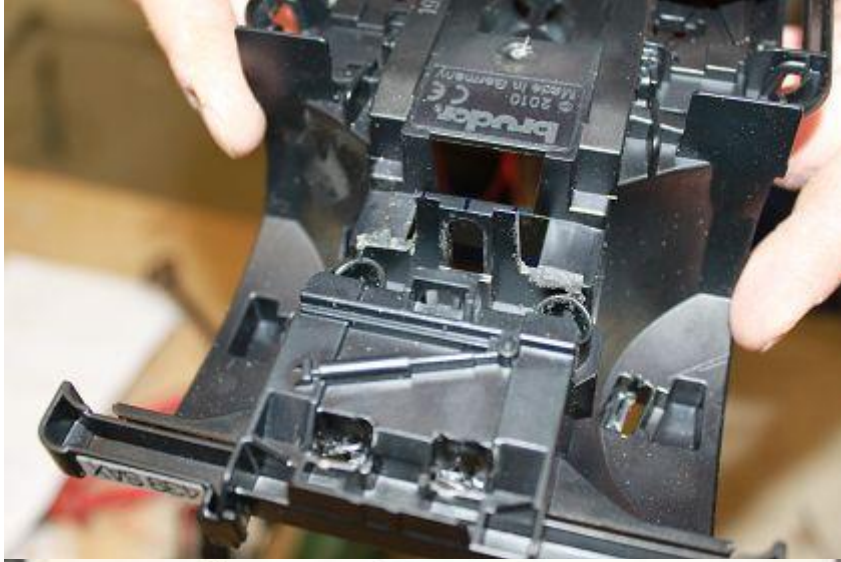
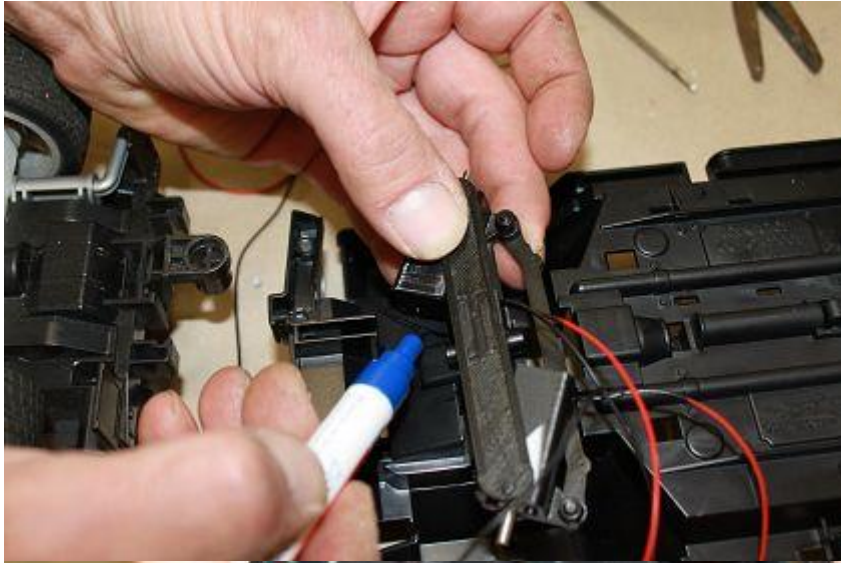



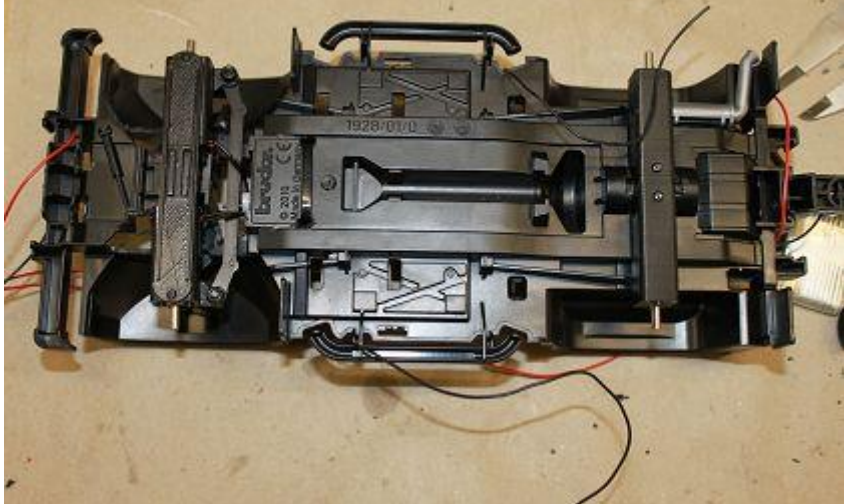
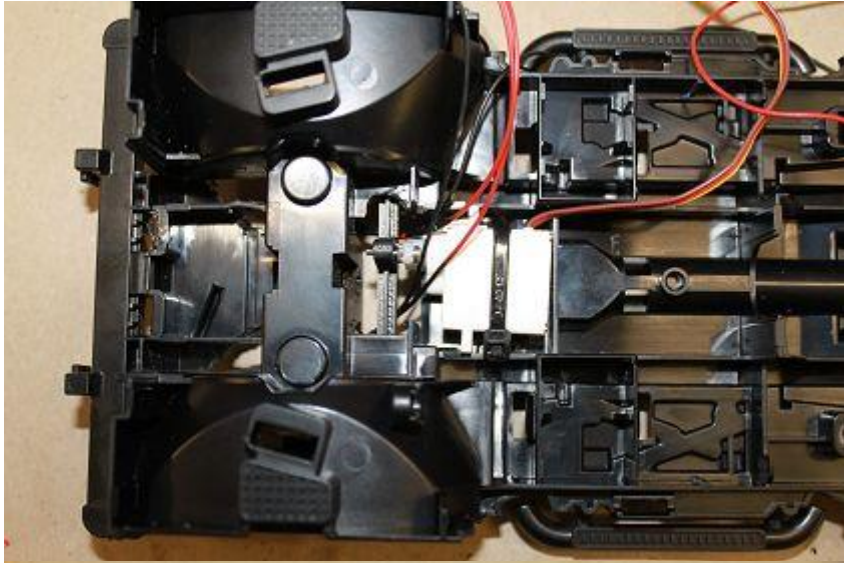

[www.harztec-modellbau.de](http://www.harztec-modellbau.de)  
[info@harztec-modellbau.de](mailto:info@harztec-modellbau.de)

Thorsten Harzmeier  
Richthofenstraße 7  
49356 Diepholz  
Tel. 05441/9959355  
Mobil. 0170/2474594